

Шахматный шрифт OTL Checkmate

Шрифт OTL Checkmate предназначен для создания диаграмм шахматных партий. Основная идея создания данного шрифта заключается в разработке его технической части таким образом, чтобы облегчить труд верстальщика, используя современные возможности формата OpenType.

OTL Checkmate, основан на контекстных альтернативах ('calt'), что позволяет ему решать рутинные задачи в автоматическом режиме. Шрифт автоматически определяет правильное чередование белых и чёрных клеток, отталкиваясь от левого столбца, образующего игровое поле.

Это позволяет автоматически определить цвет клетки, на которой находится в данный момент шахматная фигура. Вам остаётся запомнить только расположение основных 6 фигур, вместо 12 и то, что белые фигуры находятся на знакоместах строчных символов, а чёрные на прописных.

Расположение основных символов шрифта:

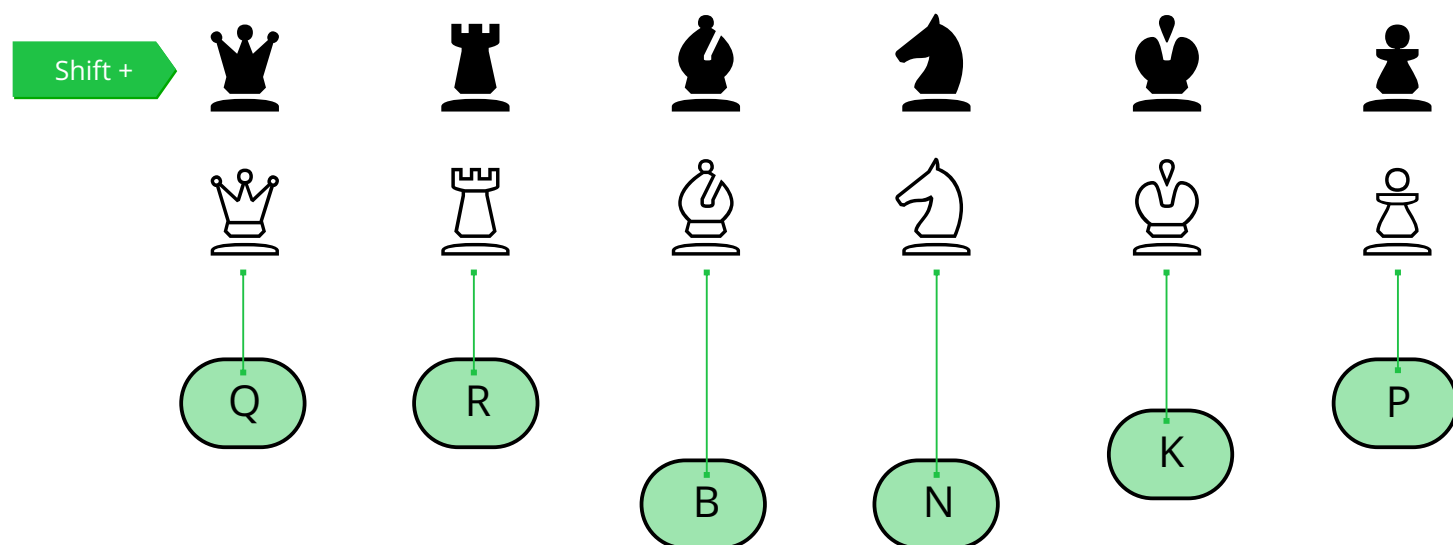

Шрифт позволяет работать «по старинке» и без включённой функции контекстных альтернатив, но это существенно усложняет ввод шахматных партий. Для постановки вручную чёрной клетки, используйте знак [+], а для белой [пробел].

Остальные символы на чёрных клетках вызываются следующими клавишами:

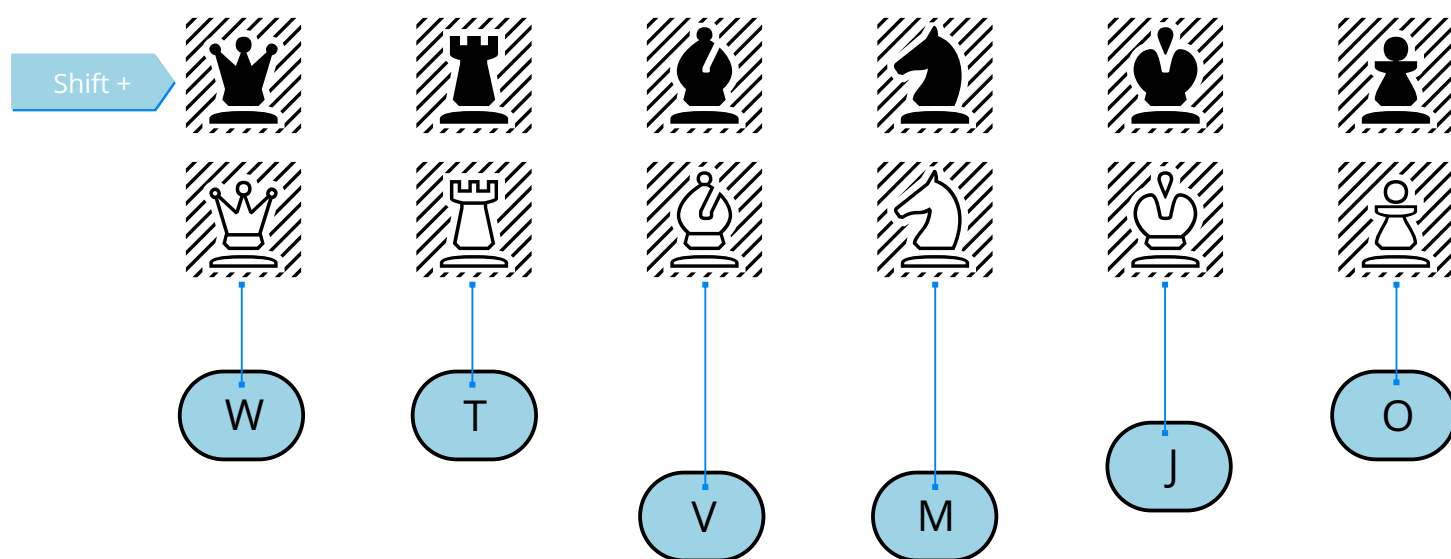

Части составляющие основу игрового поля соответствуют следующим клавишам:

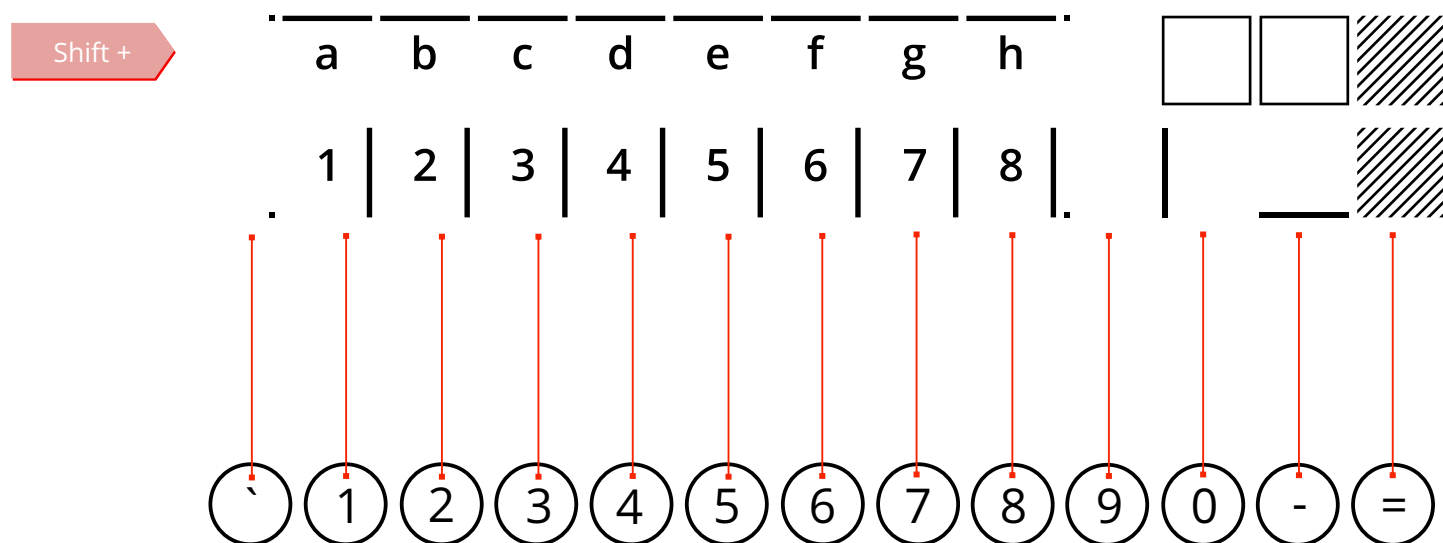

Я настоятельно рекомендую использовать шрифт OTL Checkmate только с включённой функцией 'calt', так как её выключенное состояние, делает использование данного шрифта бессмысленным.

Плюсы использования автоматических механизмов для работы шрифта можно проиллюстрировать следующим образом:

```
-----  
8      0  
7      0  
6      0  
5      0  
4      0  
3      0  
2      0  
1      0  
!!!!!!!
```

Игровое поле без фигур
'calt' включён

```
-----  
8RNBQKBNR0  
7PPPPPPPP0  
6          0  
5          0  
4          0  
3          0  
2pppppppp0  
1rnbqkbnr0  
!!!!!!!
```

Игровое поле с фигурами
'calt' включён

```
`-----9  
8RMBWKVNT0  
7OPOPOPOP0  
6 + + + +0  
5+ + + + 0  
4 + + + +0  
3+ + + + 0  
2poropor0  
1tnvqjbm r0  
~!!!!!!!(
```

Игровое поле с фигурами
'calt' выключен

В качестве дополнения, шрифт OTL Checkmate содержит встроенные функции для исправления уголков и установки автоматического порядка символов при построении нижней части рамки.

Шрифт OTL Checkmate распространяется на основании открытой лицензии и доступен для скачивания на странице:

<https://otlab.ru/fonts/otl-checkmate-font.html>.

С условиями лицензионного соглашения вы можете ознакомиться на странице:

<https://otlab.ru/license.html>
